

齿轮速度及方向传感器



传感器

带有安装法兰的双通道霍尔传感器

说明

- SD74、SD84 和 SDB4 系列是用来测量低速运动的铁磁性目标的霍尔传感器产品。这些产品带有开漏式输出。浸没深度从 20mm 至 60mm 可选。

功能

- 感应能力从接近零速度到 20 kHz。
- 塑料制法兰安装外壳
- 兼容非稳定式电源供应器
- 符合 RoHS 标准
- IP67
- 典型气隙为 0.3-2.2 毫米，取决于感应轮

典型应用

- 电气传动（固定式和移动式）
- 自动化系统
- 输送机
- 风力发电机组

工作环境规格

振动	宽带噪声 10 Hz 10 m ² /s ³ , 50 Hz 10 m ² /s ³ , 1000 Hz 0.1 m ² /s ³ , 每轴 8 小时, 三轴
机械冲击阻力	40 g
可检测速度最高值	+/- 20 kHz
工作温度	-40° C 至 +140° C
存储温度	-20° C 至 +50° C
防护等级	IP67

工作电气规格

工作电源电压	4.5 V - 24 V
最大输入电压	最高 28 V
最大反向电压	-18 V (电源线); -0.5 V (输出信号)
电源电流	最高 13 mA
灌电流	最高 25mA
推荐上拉电阻	见表
相位移, 见图 通道 B 在通道 A 之前	90° +/- 45° 顺时针 270° +/- 45° 逆时针
脉冲占空比	50% +/-10%

机械规格

外壳材质	玻璃纤维增强热塑性外壳
最大安装扭矩	10 牛米(螺栓符合 ISO 4762-M6-8.8 标准, 垫圈符合 ISO 7092-6-200HV 标准)
操作气隙/传感距离 *	0.3mm-2.2 mm
* 建议的感应目标齿轮; 见图 0 型圈	11.8x1.8 FKM -80

产品

部件编号	接线	连接器	特别规格
SD74-3501	轻塑料护套, 4 线, 0.34 mm ²		
SD74-3502	轻塑料护套, 4 线, 0.34 mm ²		
SD74-4502	轻塑料护套, 4 线, 0.34 mm ²		
SD74-2001	轻塑料护套, 4 线, 0.34 mm ²		
SD74-6001	轻塑料护套, 4 线, 0.34 mm ²		
SD84-3505	轻塑料护套, 4 线, 0.34 mm ²	AMP 超级密封	
SD84-4501	轻塑料护套, 4 线, 0.34 mm ²	AMP 超级密封	橡胶套
SDB4-4501	轻塑料护套, 4 线, 0.34 mm ²	AMP 超级密封	直接电缆引线

注: 需要使用外部上拉电阻, 电阻值取决于电源电压。该电阻应该连接在输出和 Vcc 之间。线缆的颜色编码和针脚编号请参阅电路图。

推荐外部上拉电阻

直流电压	5	9	12	15	24
欧姆	470	820	1 k	1.2 k	2.2 k

开集灌电流框图

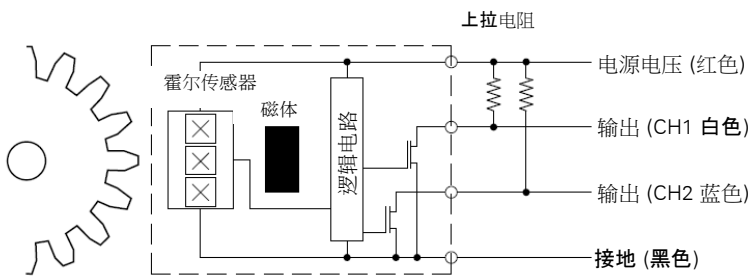

尺寸 (单位: mm)

SD74-3501

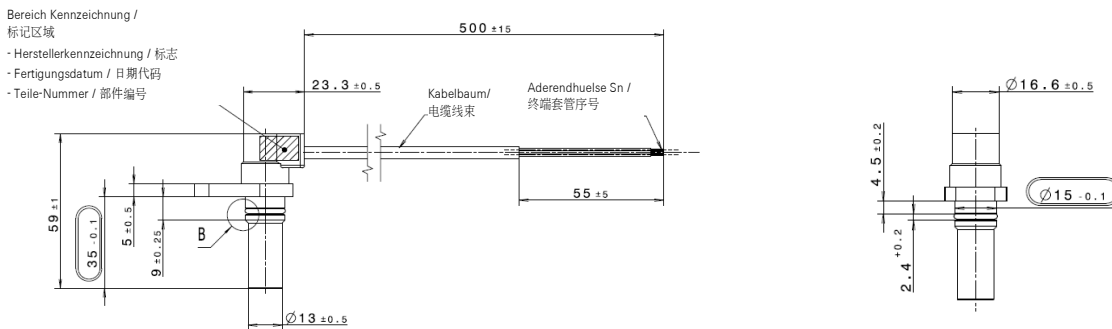

细节 B

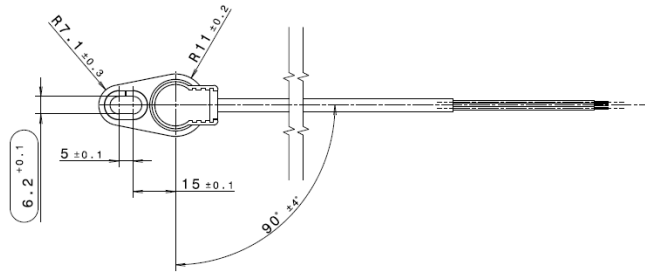

O 形圈 (密封)
11.8 x 1.8
FKM - 80

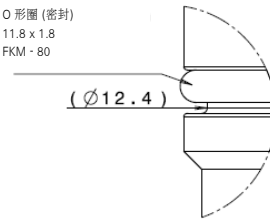

尺寸 (单位: mm)

SD74-3502

Bereich Kennzeichnung /d
标记区域
- Herstellerkennzeichnung / 标志
- Fertigungsdatum / 日期代码
- Teile-Nummer / 部件编号

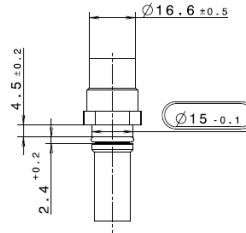
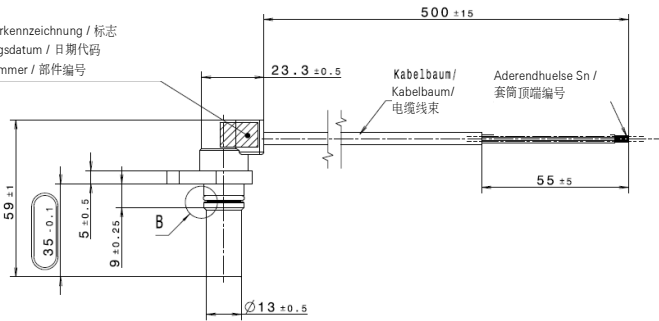

细节 B

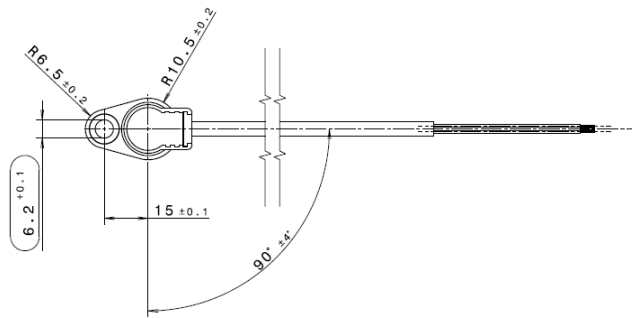

O 形圈 (密封)
11.8 x 1.8f
FKM - 801

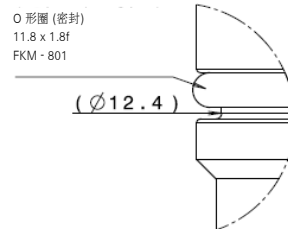

尺寸 (单位: mm)

SD74-4502

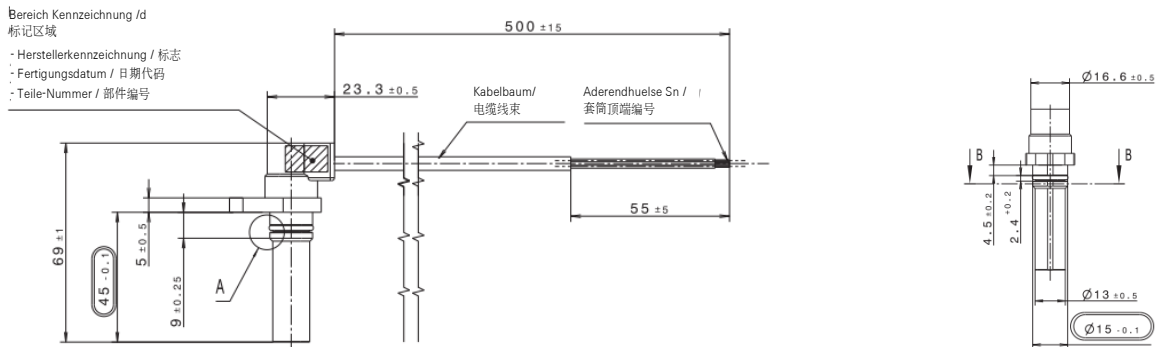

细节 B

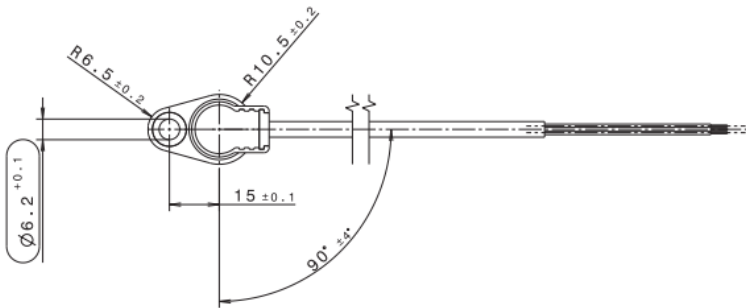
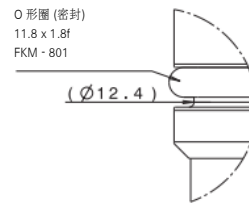

尺寸 (单位: mm)

SD74-2001

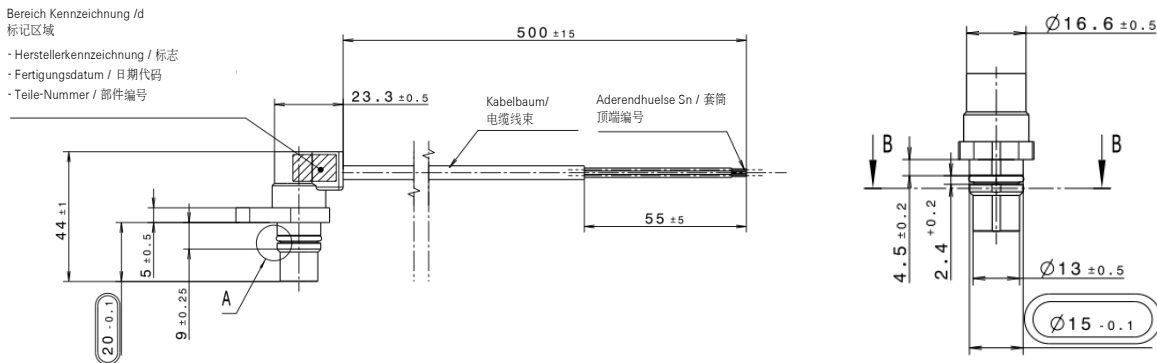

细节 B

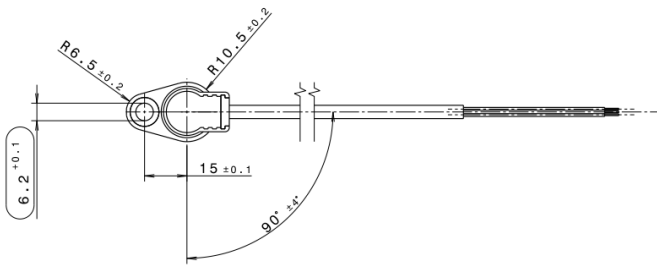

O 形圈 (密封)
11.8 x 1.8f
FKM - 801

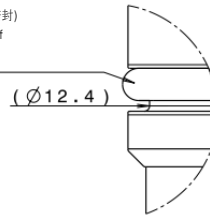

尺寸 (单位: mm)

SD74-6001

Bereich Kennzeichnung / d
标记区域

- Herstellerkennzeichnung / 标志
- Fertigungsdatum / 日期代码
- Teile-Nummer / 部件编号

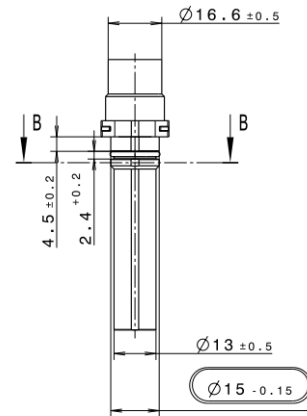
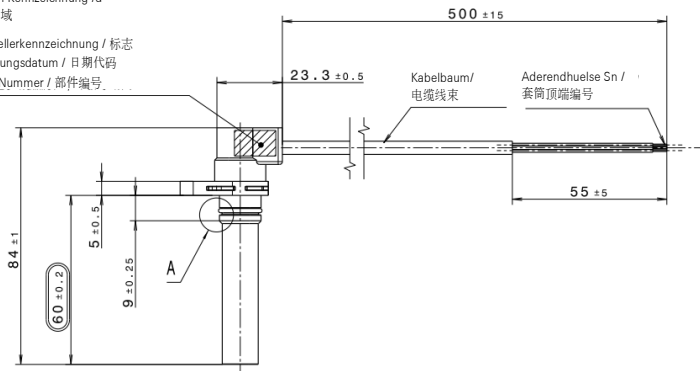

细节 B

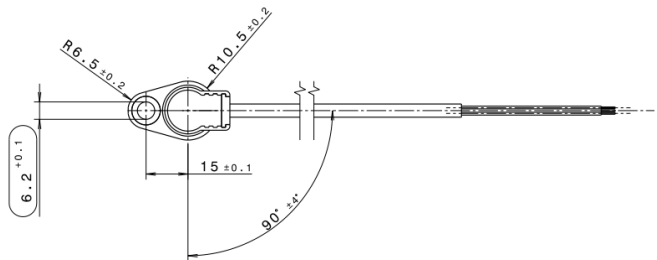

O 形圈 (密封)
11.8 x 1.8f
FKM - 801

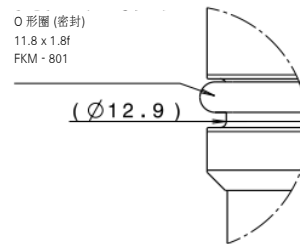

尺寸 (单位: mm)

SD84-3505

Bereich Kennzeichnung / d
标记区域

- Herstellerkennzeichnung / 标志
- Fertigungsdatum / 日期代码
- Teile-Nummer / 部件编号

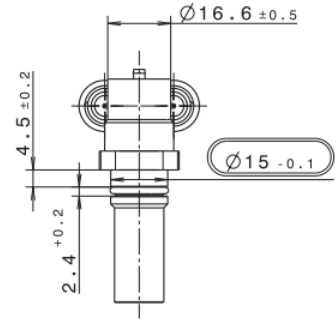
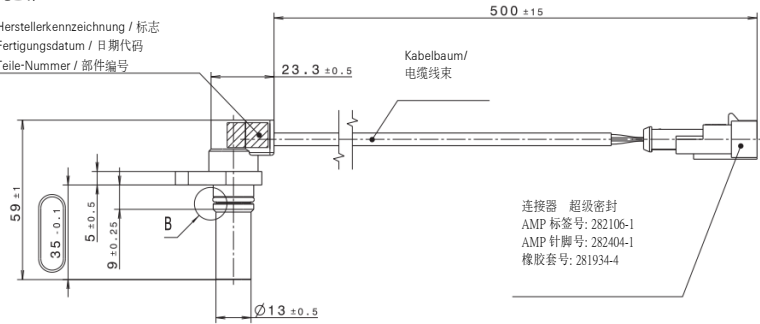

细节 B

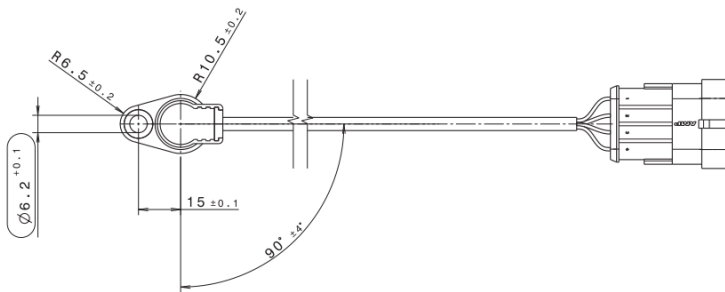

O形圈 (密封)
11.8 x 1.8F
FKM - 801

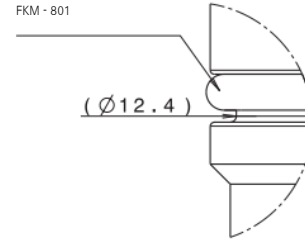

尺寸 (单位: mm)

SD84-4501

Bereich Kennzeichnung / d
标记区域

- Herstellerkennzeichnung / 标志
- Fertigungsdatum / 日期代码
- Teile-Nummer / 部件编号

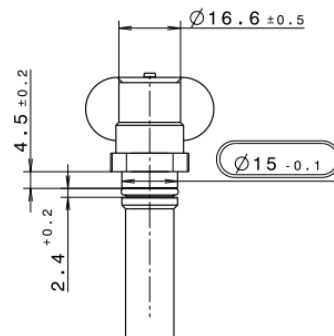
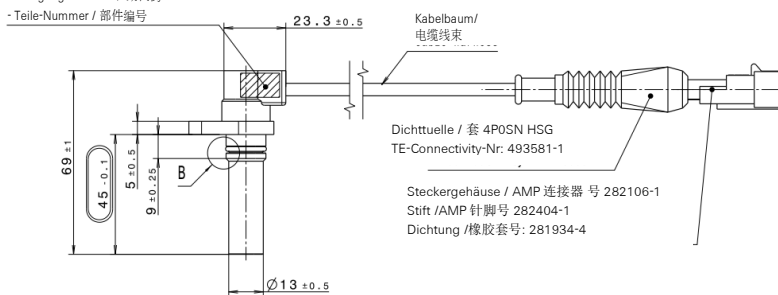

细节 B

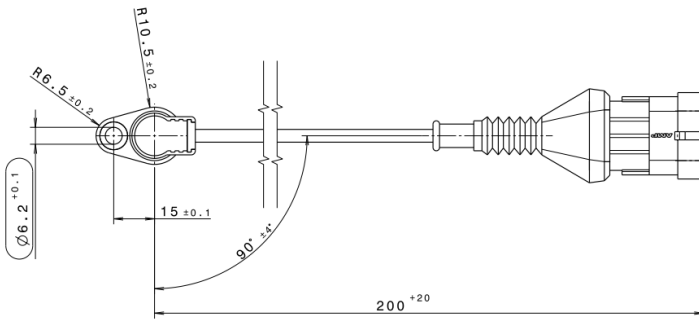

O 形圈 (密封)
11.8 x 1.8f
FKM - 801

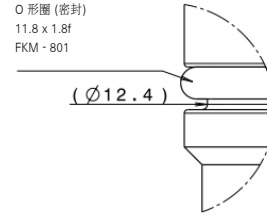

尺寸 (单位: mm)

SDB4-4501

Steckergehäuse / AMP 超级密封连接器号: 282106-1
Stift /AMP 针脚号: 282404-1
Dichtung / 橡胶套号: 281934-4

Wärmeschrumpfschlauch 19/9.5 schwarz
热缩管, 19/9.5 黑色

Kabelbaum/ 电缆线束

Bereich Kennzeichnung /d
标记区域

Fertigungsdatum / 日期代码
Teile-Nummer / 部件编号

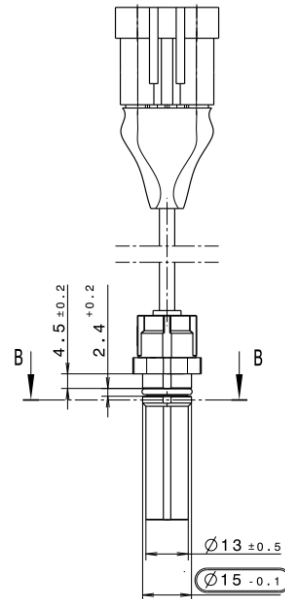
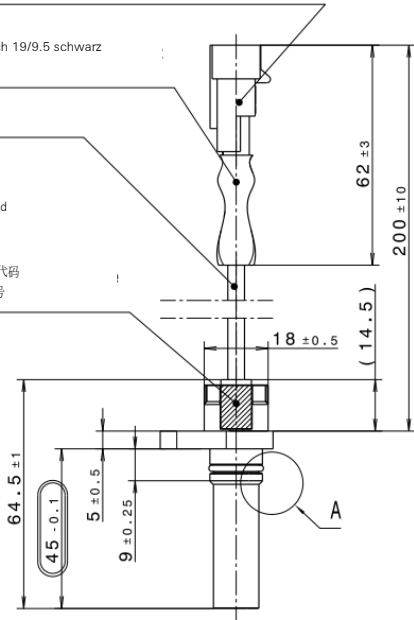

细节 B

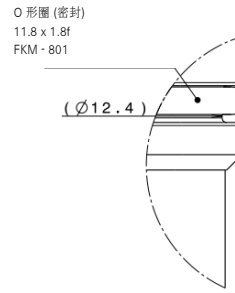
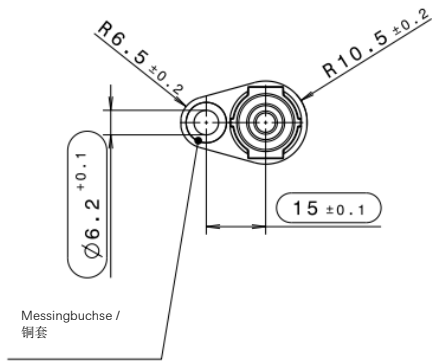

操作空气间隙/相位移

传感器方向

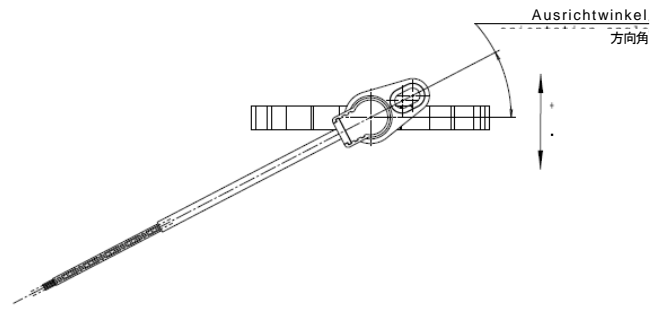
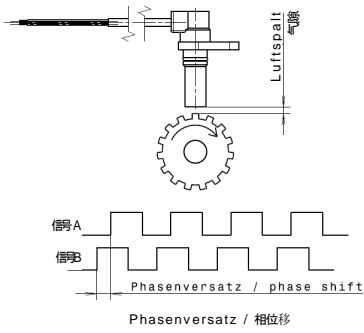

安装接口

SD74-3501

SD74-3502/SD74-4502

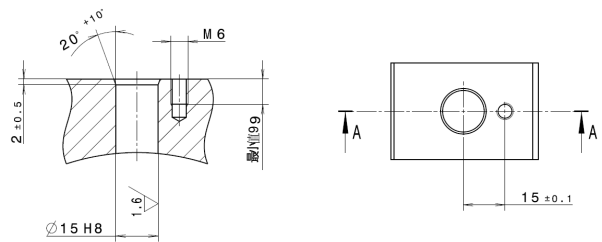
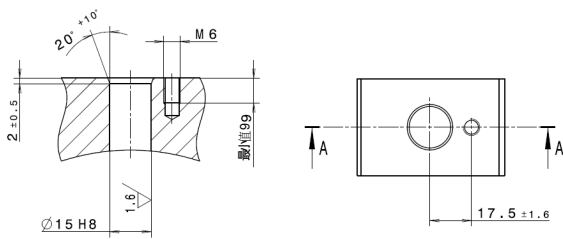

感应轮

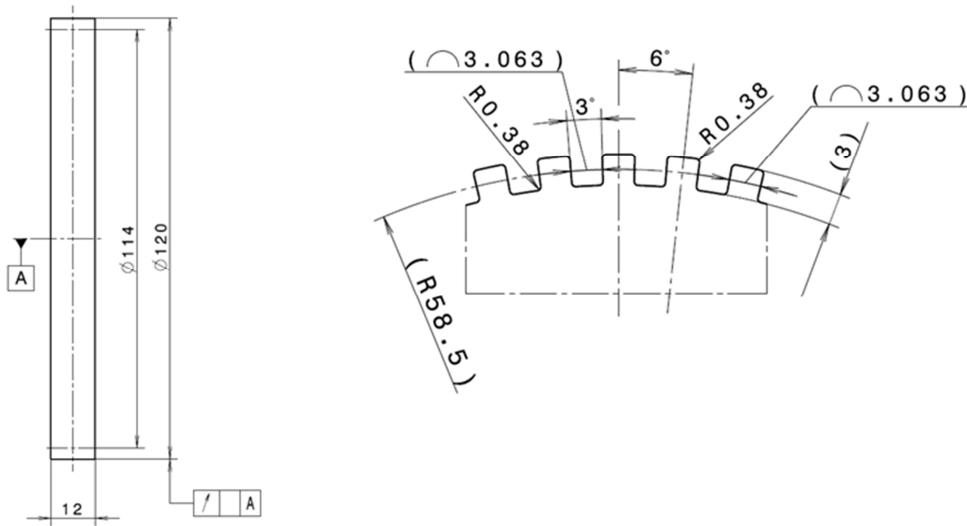

感应轮的材质必须是软磁性的
 并因此具有导磁性。St37 目前已经经过测试。
 使用不同的材料和形状的产品之前，必须进行检查。